

Belangrijk:

Soms is er bij de Bosch dynamo's een weerstand mee gewikkeld met de veldspool.

Het is belangrijk om deze weerstand los te koppelen omdat anders de regelaar vrijwel direct defect raakt.

Deze weerstand is dan geschakeld tussen de "DF" aansluiting en massa dit is als volgt te meten: **neem de uitwendige draden die verbonden zijn op de dynamo (+D en DF) los.**

Doe twee stukjes dik papier tussen de borstels en de collector.

Meet met de universeel-meter de weerstand tussen "DF" en massa.

Is deze weerstand oneindig dan kan de regelaar (na het uitvoeren van de testen van het andere blad) veilig aangesloten worden.

Wordt er een weerstand van circa 8 Ohm gemeten dan moet uitgezocht worden waar de aansluiting aan massa van deze weerstand zit, vervolgens wordt deze losgenomen en de draad wordt geïsoleerd. Hierna kunnen de testen van het andere blad uitgevoerd worden.

Niet vergeten de papiertjes te verwijderen.

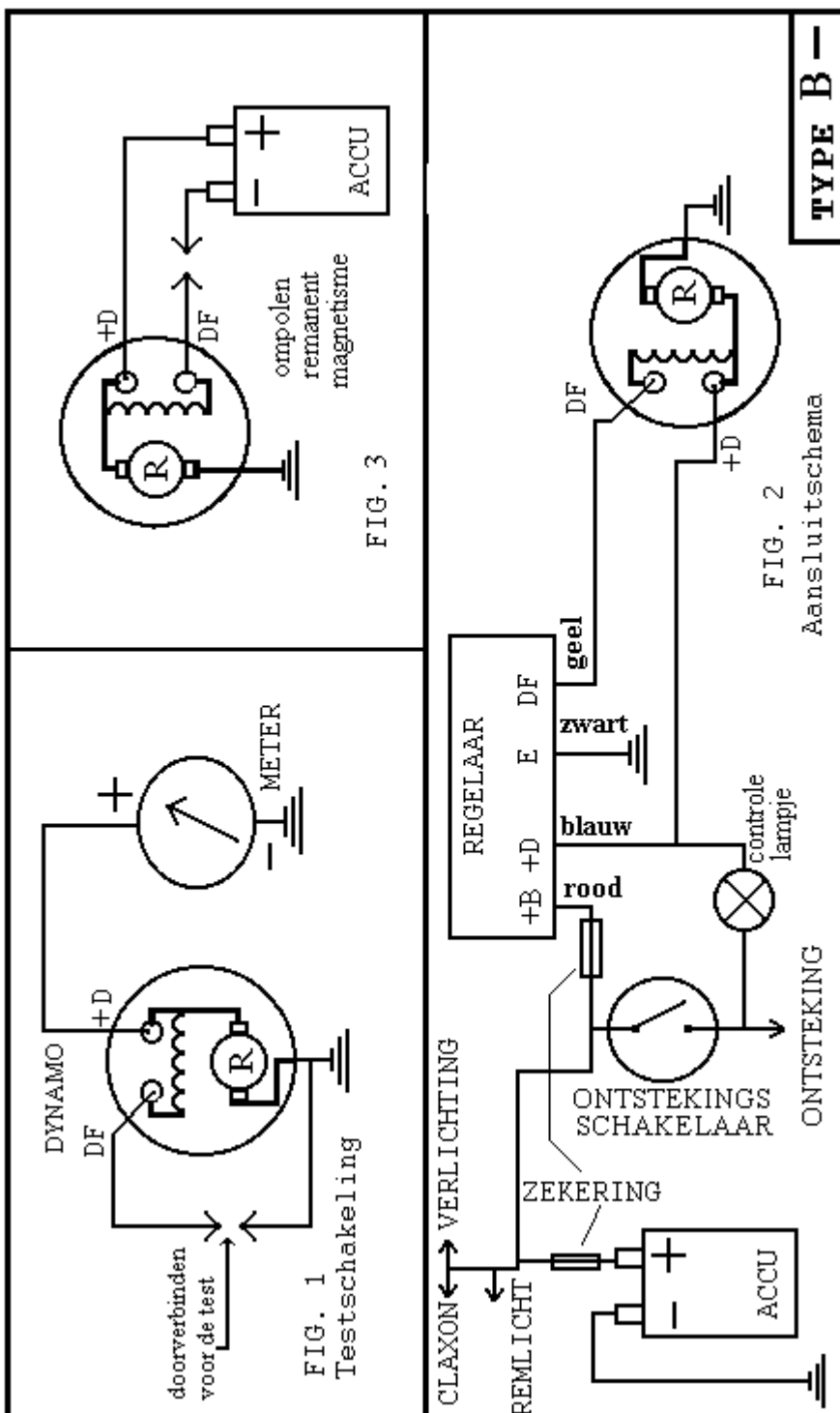

TESTSCHAKELING/AANSLUITSHEMA

TYPE B